

ÖVERGÅNGSSTÄLLE/GÅNGPASSAGE

Val av utformning bestäms i samråd med handikappansvarig på Trafikkontoret.

Vid gångbanelängd < 2.5 m

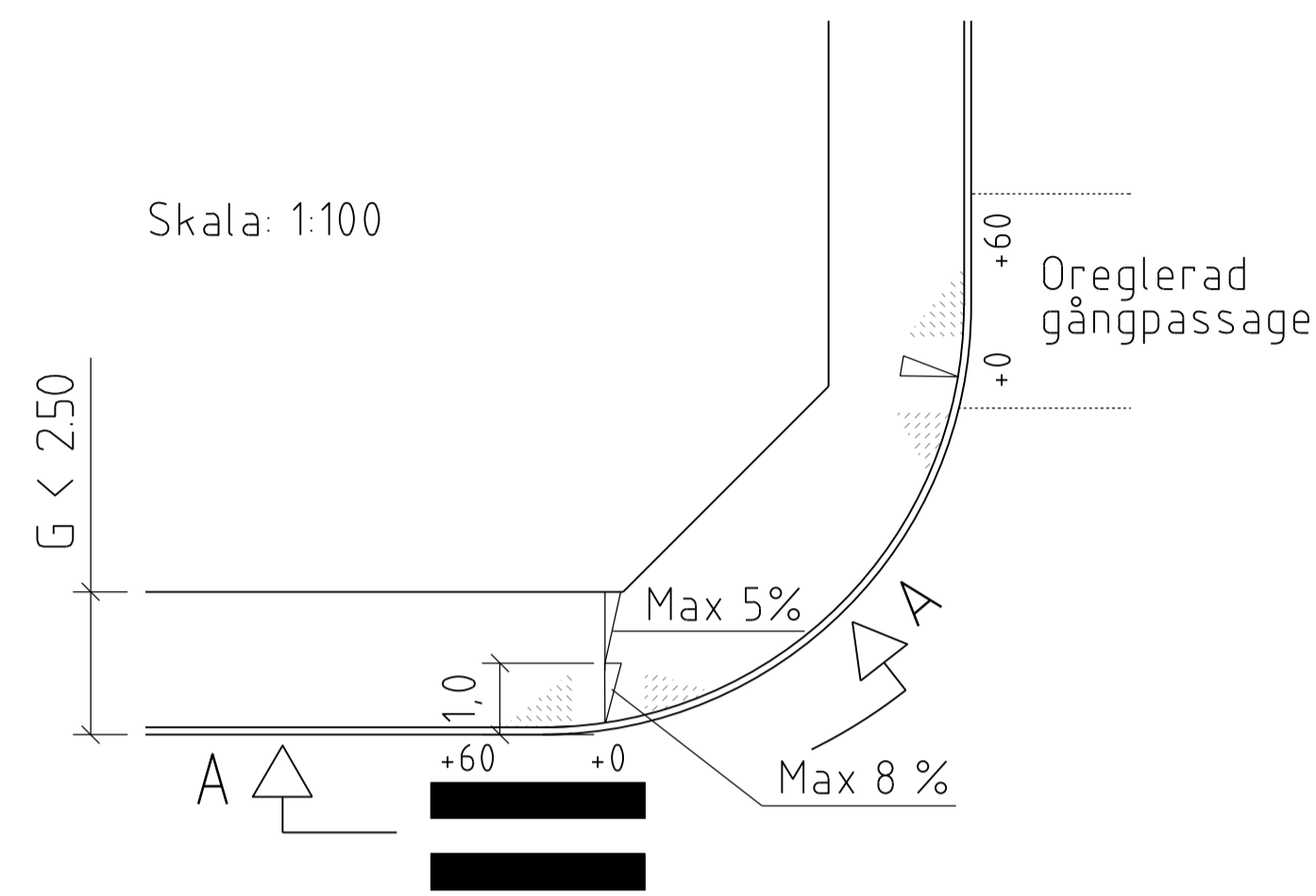

Sekt A - A

Granitkantsten

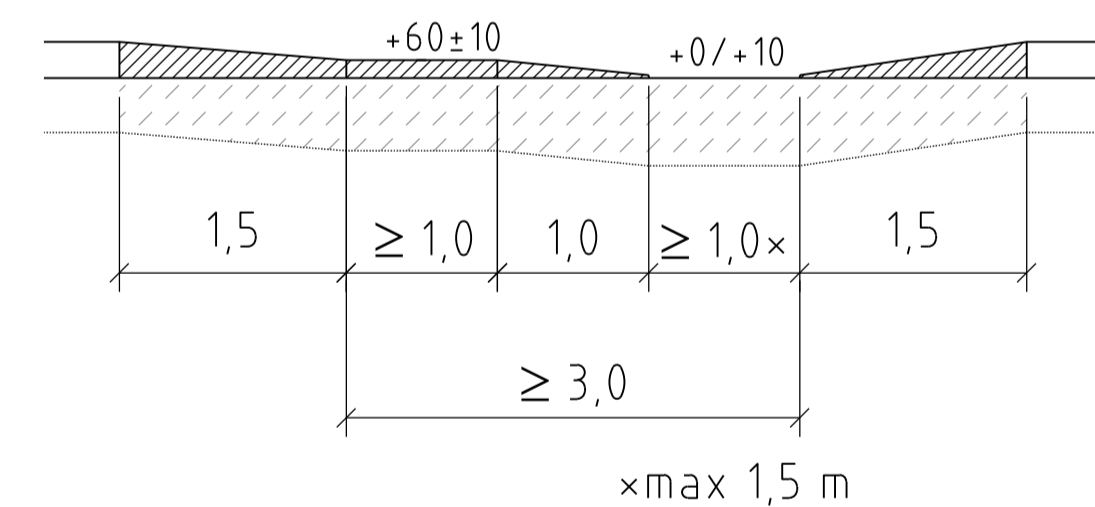

Betongkantstöd

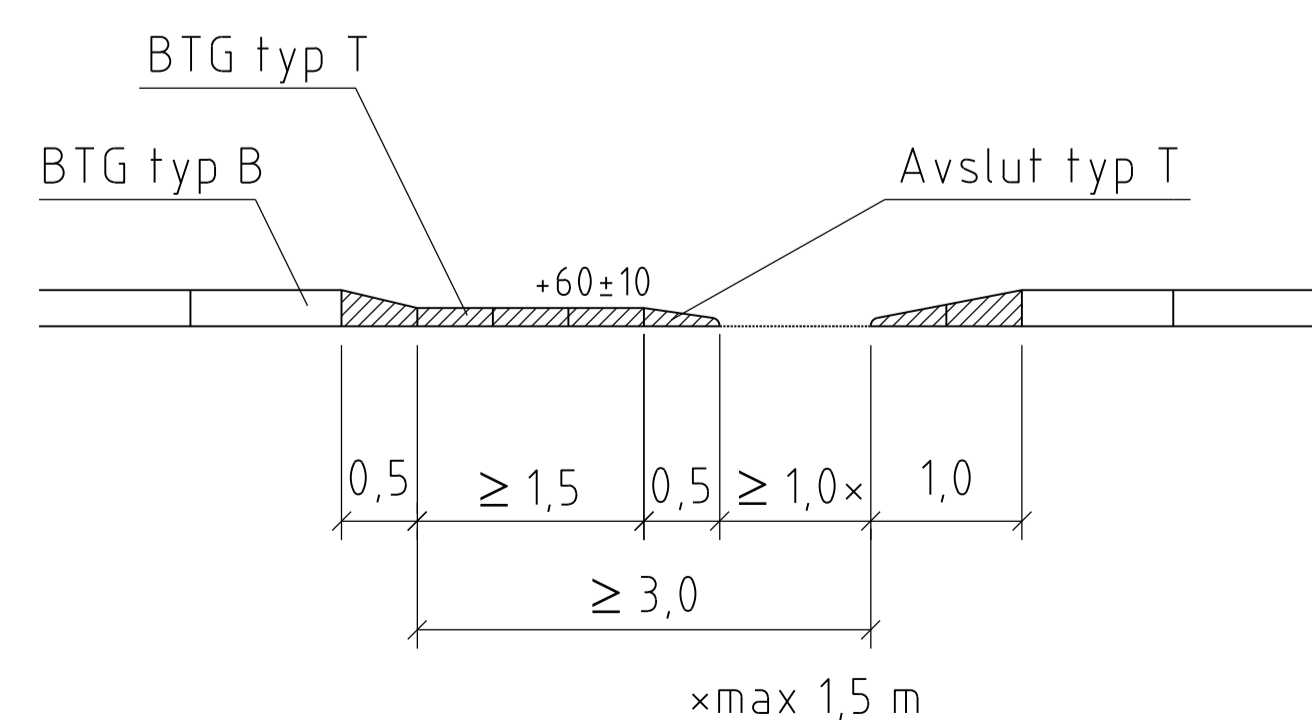

Vid gångbanelängd ≥ 2.50 m

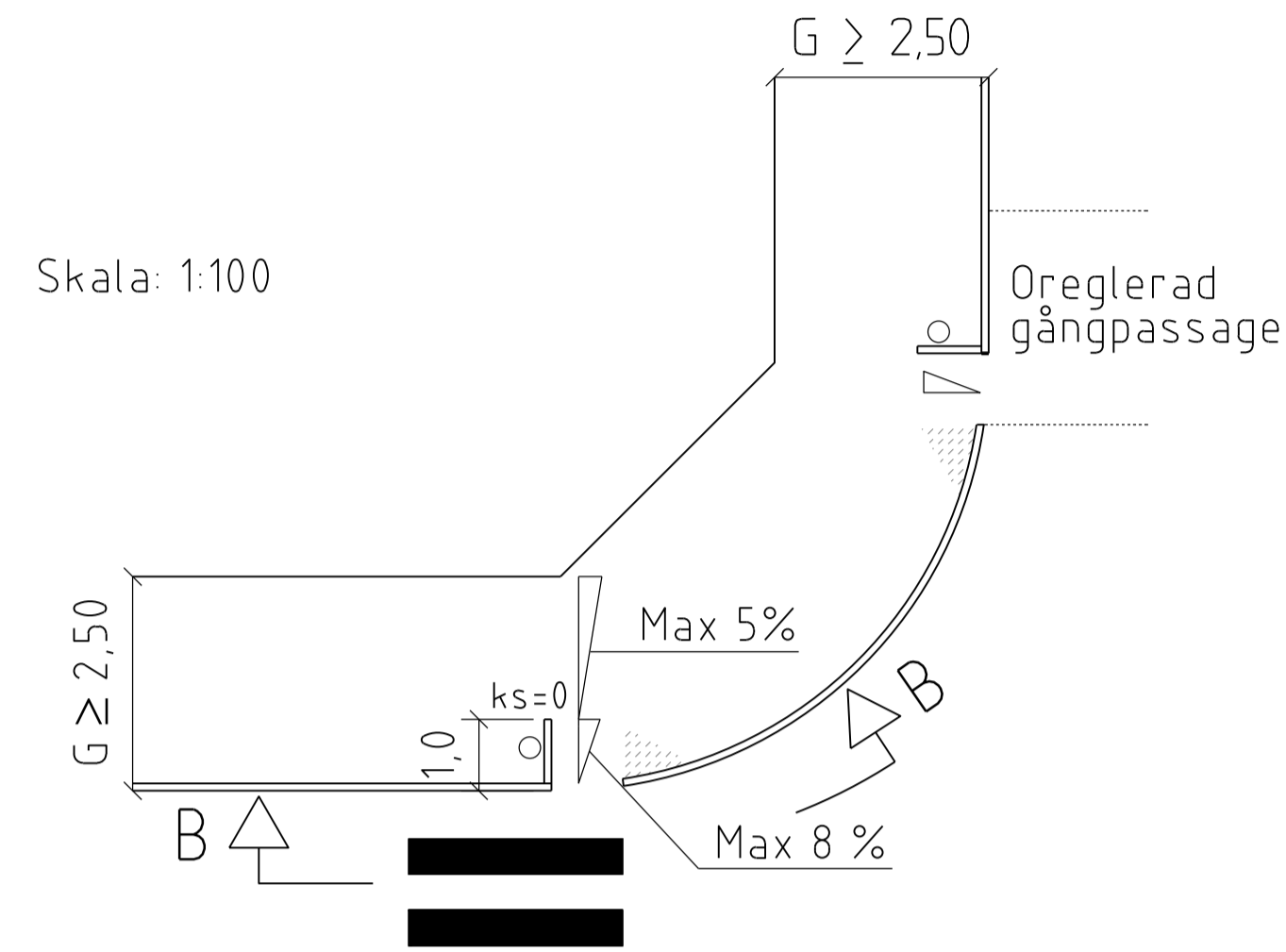

Sekt B - B

Granitkantsten

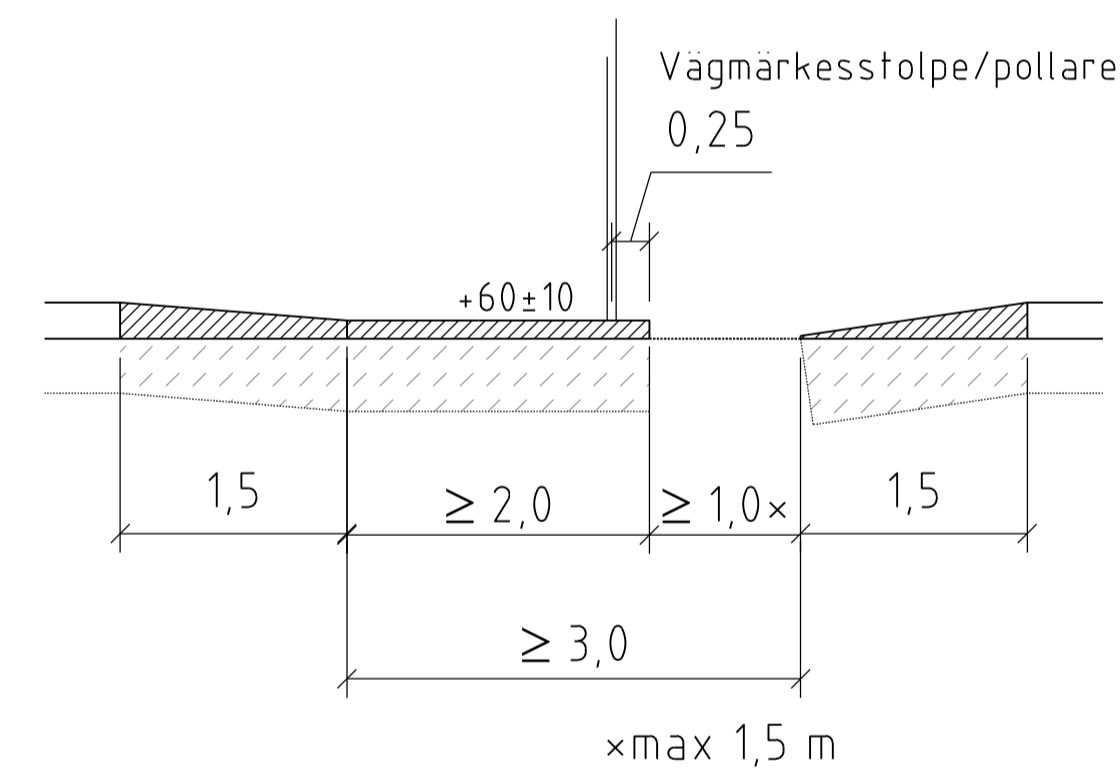

Betongkantstöd

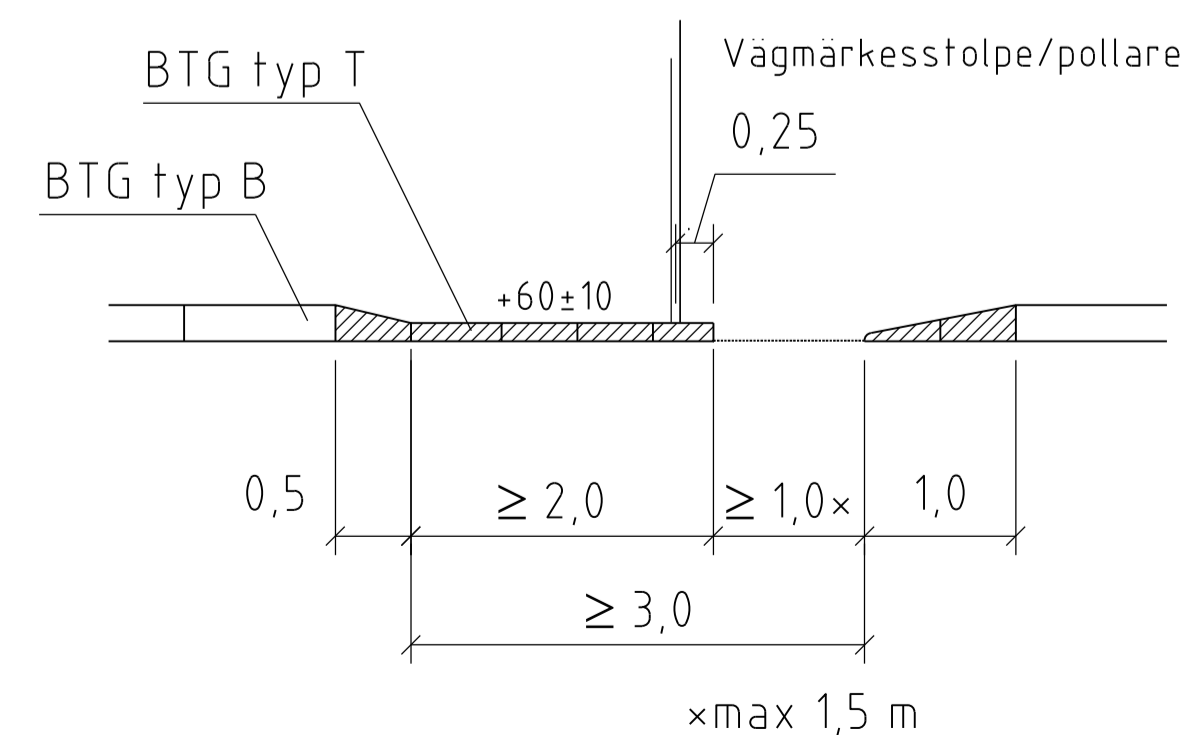

Vid mindre gator/trafikflöden
Rullstolsramp utan särskild
gångpassage

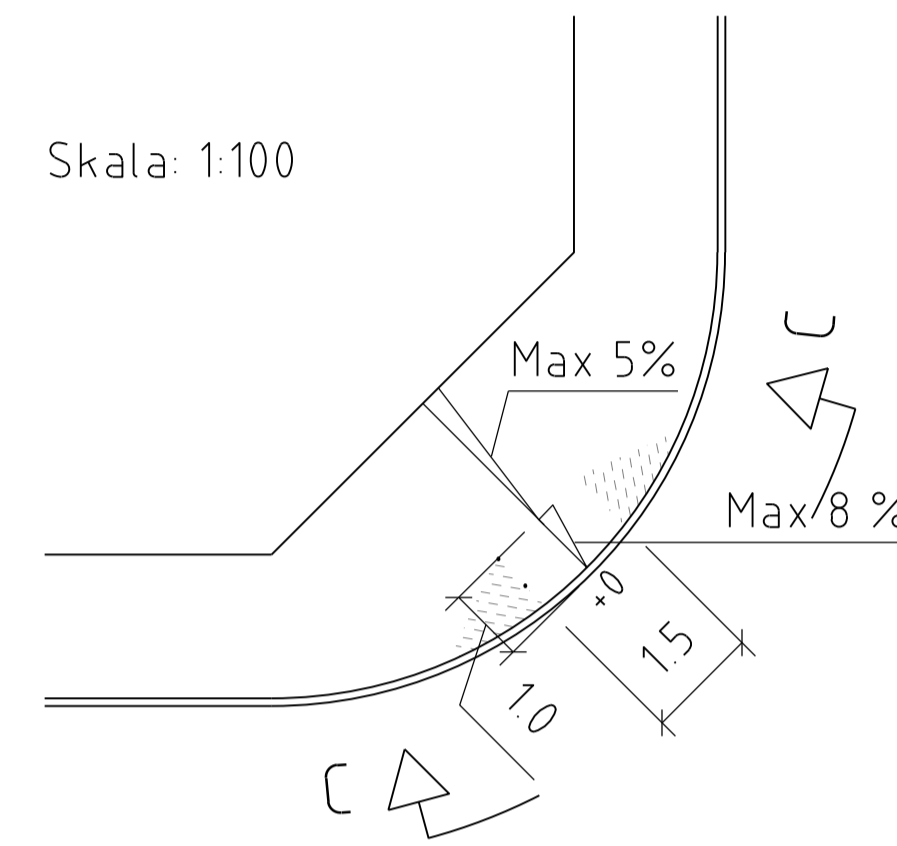

Sekt C - C

Granitkantsten

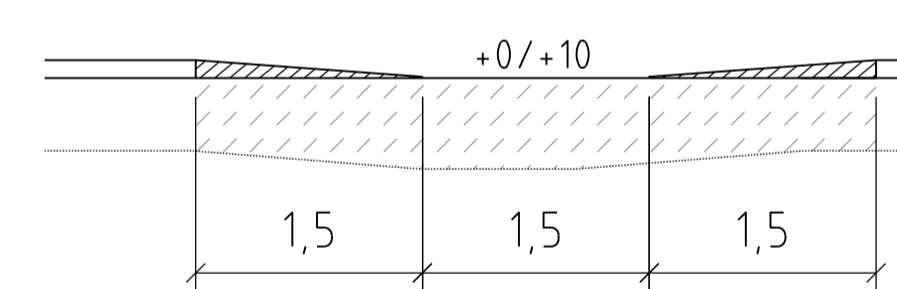

Betongkantstöd

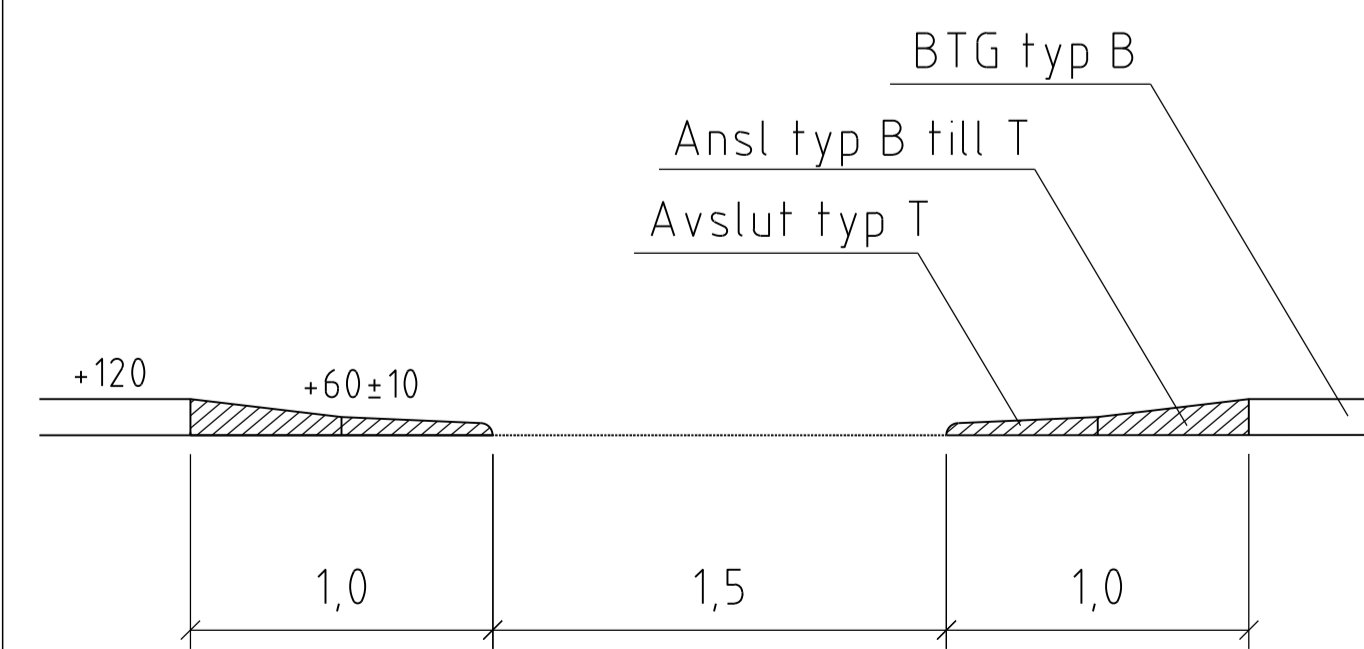

HÄNVISNINGAR TH

- Val av kantstöd, se 2L
- Tvärfall, se 2BC3
- Handikappanpassning, se 1HC

ANVISNINGAR

ÖVERGÅNGSSTÄLLE/GÅNGPASSAGE

Del för synskadade

Kantstödet sätts på +60±10mm och vinkelrätt mot gångriktningen. Kantstödet används av de synskadade för att ta ut riktningen över gatan. Övergången placeras längst bort från korsningen så att synskadade inte riskerar att hamna ute i korsningen om de av misstag går snett över gatan.

I gatumiljön skall det finnas någon information som hjälper de synskadade att uppmärksamma var övergången är belägen. Det kan t ex vara en vägmärkesstolpe, belysningsstolpe, pollare eller ett hushörn. Läs mer i TH, 1HC.

Del för rörelsehindrade

Övergångsställen/gångpassager utformas med en utjämnad del.

Utjämnningen mellan gång- och körbana utformas så att lutningen inte överstiger 8%.

I rampen sätts granitkantstenen normalt på +0 mm. Vid behov, för att lösa gatans vattenavrinning, kan den sättas på +10 mm.

- x För god snöröjning eftersträvas maxvärdet 1,5 m. Om bredden på övergångsstället överstiger 3,0 m minskas målningen i den nedsänkta delen så att den totala målningsbredden blir 3,0 m. Se exempel nedan.

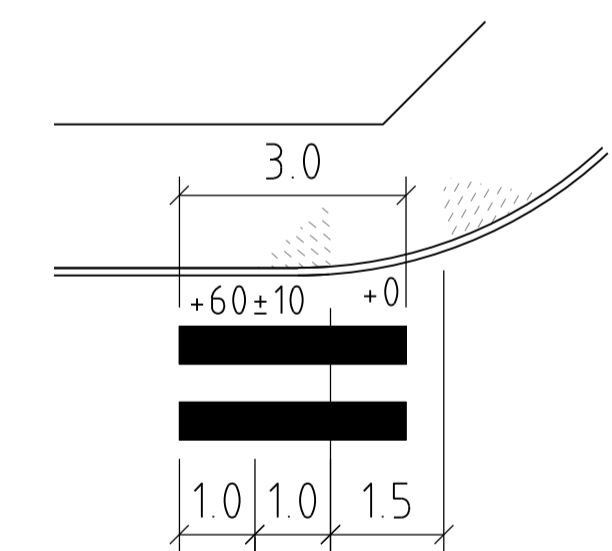

RAMSTEN

Sänkning av ramsten vid övergångsställen/gångpassager utförs enligt princip "Vid gångbanelängd < 2,5 m".

H	2013-10-15	Tillägg av tolerans ±10		LL J
G	2013-02-06	Justering text och hänvisning		FW
F	2011-02-01	Bredd på nollad del.		KS
E	2010-02-01	Kantstöd i "nollad" del, vid behov höjd=10 mm		KS
D	2007-02-01	Ändrad måttkedja sektioner		KS
C	2005-02-01	Slopad 0-sten; Max 8 % i ramper		RA
B	2004-02-01	Ändrad ordningsföljd på de olika alternativen		J-I W
A	2003-02-01	ALLMANT		J-I W
REV	ANT	REV DATUM	REV AVSER	VERKS REV. DAT
UPPRÄTTAD FÖR				Göteborgs Stad Trafikkontoret
STANDARDDRITNING				Övergångsställe/Gångpassage
HANDLAGGARE	VERIFIERAD	HAFT DEL		
J-I Wallin				
RITAD/DWG-FIL	KONSTR AV	UPPRAGSNUMMER		
-4510	KS			
GODKÄND GÖTEBORG	SKALA	OBJEKTSNR	RITINGSNR	REV
2002-02-01 Jan-Inge Wallin	1:100 vid A1		363/93-4510	H